

120 cc. - 2T - BATUA 1933

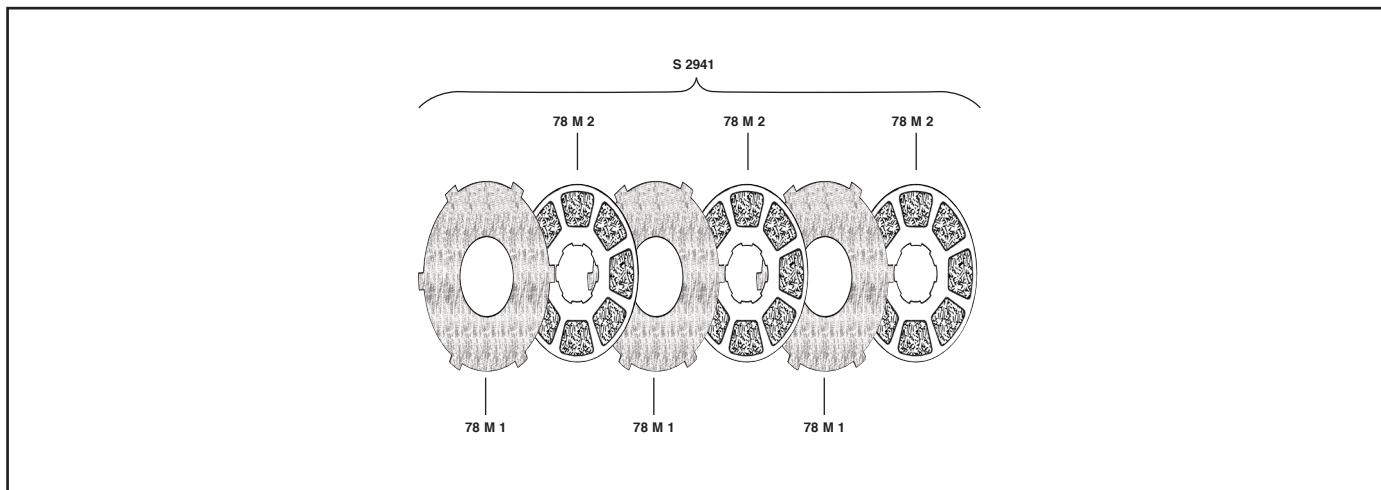

MATRICOLA	DESCRIZIONE
78 M 1	Disco acciaio
78 M 2	Disco guarnito

MATRICOLA	DESCRIZIONE
S 2941	Serie composta da: 3 articolo 78 M 1 3 articolo 78 M 2
S 2941/B	Serie composta da: 3 articolo 78 M 2

2

250 cc. - 4T - VL4 1935

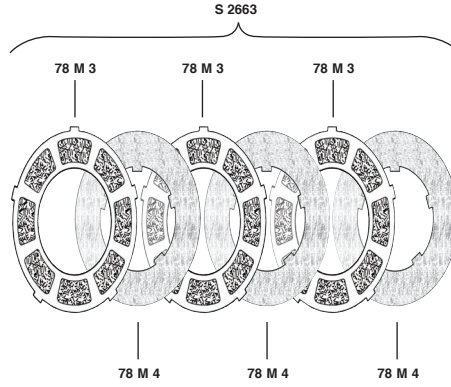

MATRICOLA	DESCRIZIONE
78 M 3	Disco guarnito
78 M 4	Disco acciaio

MATRICOLA	DESCRIZIONE
S 2663	Serie composta da: 3 articolo 78 M 3 3 articolo 78 M 4
S 2663/B	Serie composta da: 3 articolo 78 M 3

250 cc. - 4T - Sport Monotubo 1947 → 1949

250 cc. - 4T - VT4 1946 →

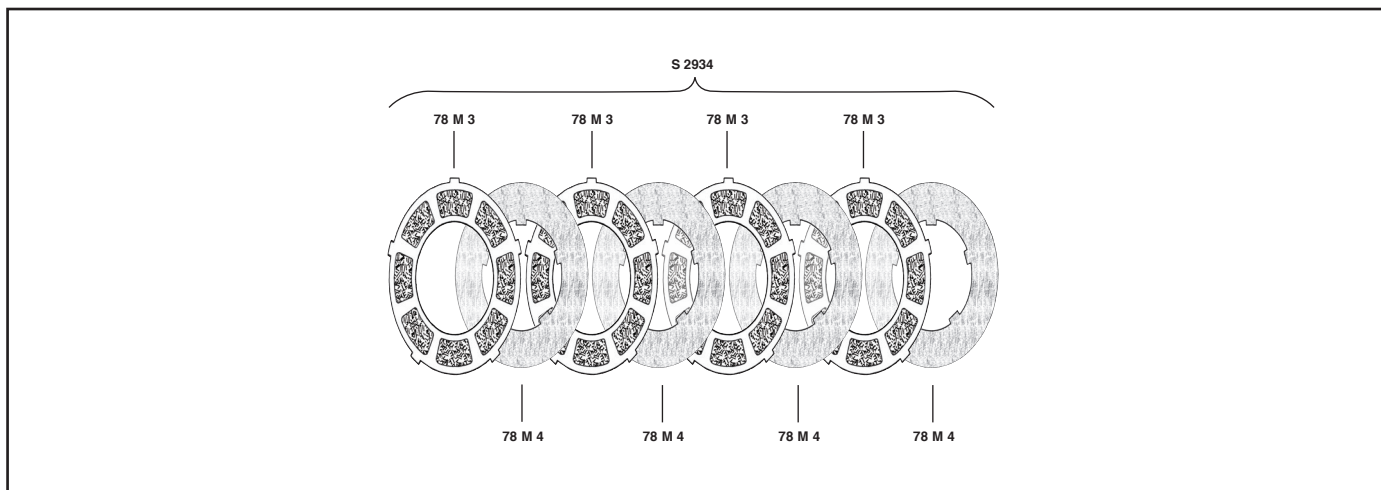

MATRICOLA	DESCRIZIONE
78 M 3	Disco guarnito
78 M 4	Disco acciaio

MATRICOLA	DESCRIZIONE
S 2934	Serie composta da: 4 articolo 78 M 3 4 articolo 78 M 4
S 2934/B	Serie composta da: 4 articolo 78 M 3

4

500 cc. - 4T - CPR 1940 → 1948
 500 cc. - 4T - MCM 1940 → 1948
 500 cc. - 4T - MC 1946

500 cc. - 4T - CPR Motocarro 1940 → 1948
 500 cc. - 4T - MCM Motocarro 1940 → 1948

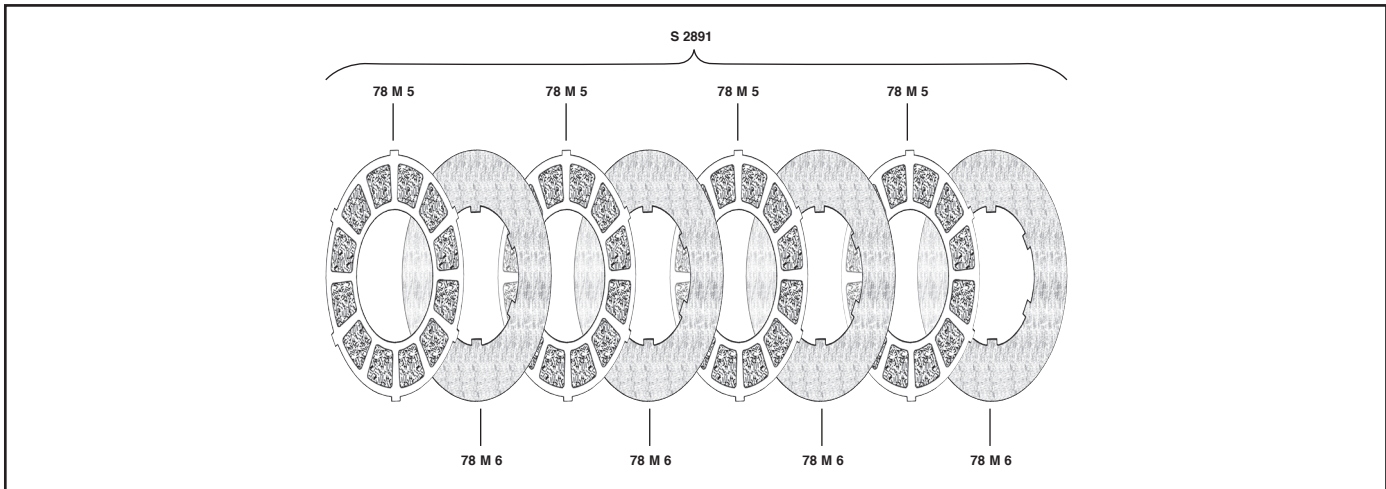

MATRICOLA	DESCRIZIONE
78 M 5	Disco guarnito
78 M 6	Disco acciaio

MATRICOLA	DESCRIZIONE
S 2891	Serie composta da: 4 articolo 78 M 5 4 articolo 78 M 6
S 2891/B	Serie composta da: 4 articolo 78 M 5